

LTM THERMO-Lüfter 1130/1230
Ergänzung zur Betriebsanleitung

LTM THERMO-Lüfter mit Pollenfilter ausstatten

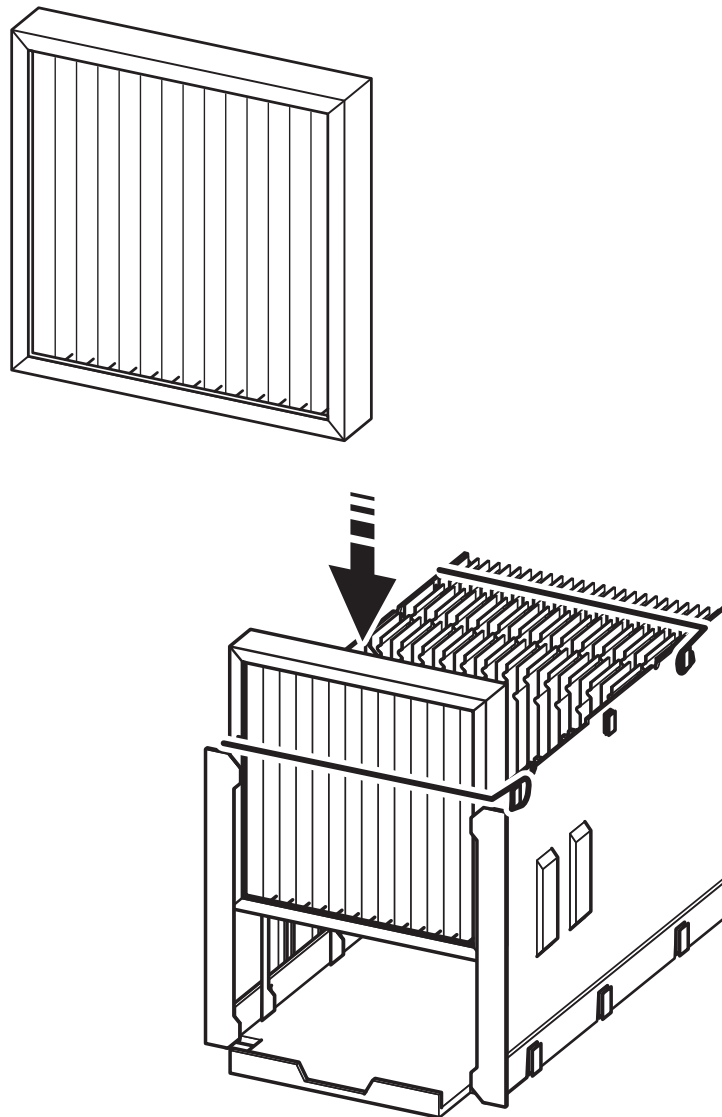

LTM GmbH



Sehr geehrter Kunde,

wir freuen uns, dass Sie sich für den LTM THERMO-Lüfter entschieden haben.

Lesen Sie diese Ergänzung zur Betriebsanleitung sorgfältig durch und beachten Sie die darin gemachten Hinweise.

Wenn Sie noch Fragen zu dieser Ergänzung haben, steht Ihnen unsere Zentrale unter der Telefonnummer (0731)40 98 67 -0 gern zur Verfügung.

LTM GmbH Meinerzhagen, September 2000

LTM THERMO-Lüfter mit Pollenfilter ausstatten

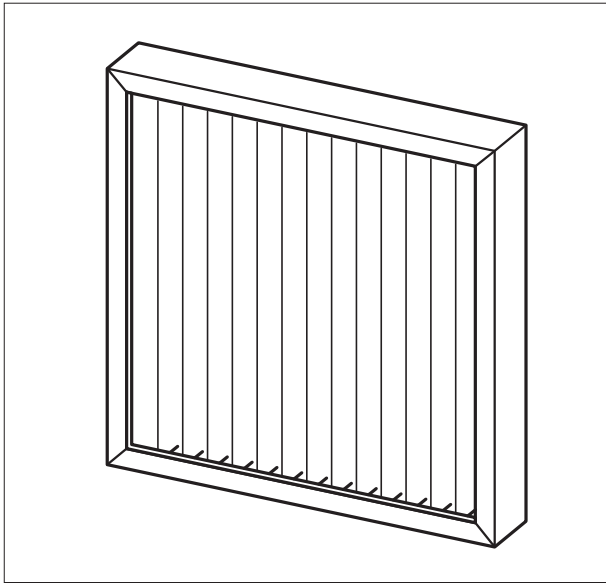

Jeder LTM THERMO-Lüfter kann mit einem LTM Pollenfilter der Klasse F6 ausgerüstet werden. Zu diesem Zweck muss das erste Wärmeaustauscherpaket entnommen und durch ein Pollenfilterpaket ersetzt werden.



Hinweis!

Wir empfehlen den Einsatz des Pollenfilters nur während der individuell kritischen Pollenflugzeit. Ansonsten sollte im Hinblick auf einen geringen Stromverbrauch und hohen Luftwechsel der Pollenfilter ausgebaut und das erste Wärmeaustauscherpaket eingesetzt sein.



Achtung!

Nach 4 - 12 Wochen Dauerbetrieb muss der Pollenfilter, mangels dann ausreichender Luftdurchlässigkeit, ausgetauscht werden.



Hinweis!

Beim Betrieb mit Pollenfilter verlieren sämtliche technische Daten und Prüfungen ihre Gültigkeit.

Pollenfilter einbauen

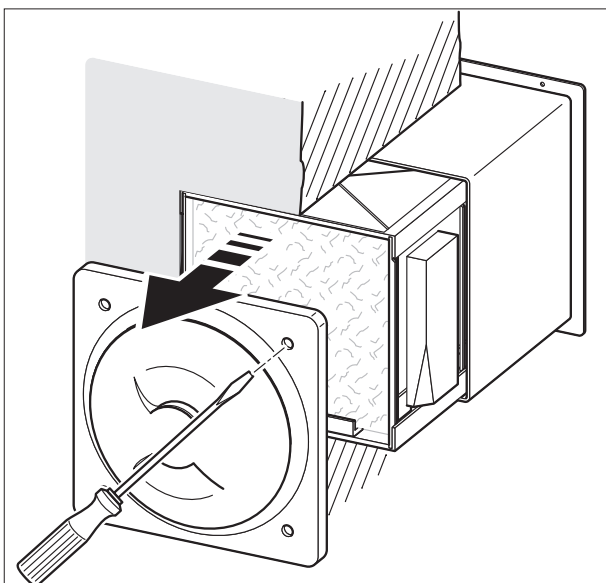

Gefahr von Stromschlag!

Schalten Sie die Steuerung des LTM THERMO-Lüfters vor Beginn der Umrüstarbeiten aus.

- ⇨ Schrauben Sie den Innenverschluss ab. Lösen Sie dazu die 4 Befestigungsschrauben nur so weit, dass Sie den Verschluss abziehen können. Beachten Sie dies nicht, lösen sich darüber hinaus die Haltekrallen auf der Verschlussrückseite.

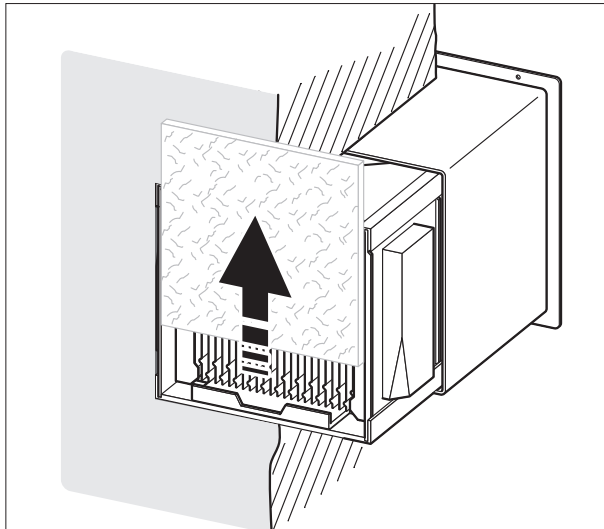
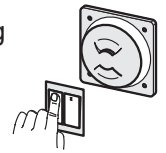

⇒ Entnehmen Sie den Luftfilter.

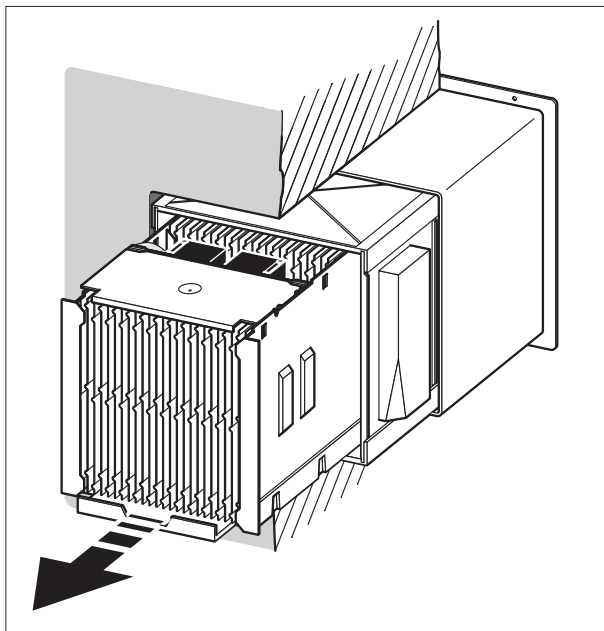

⇒ Heben Sie den Einschub von unten leicht an und ziehen Sie ihn halb aus dem Teleskopkanal heraus.

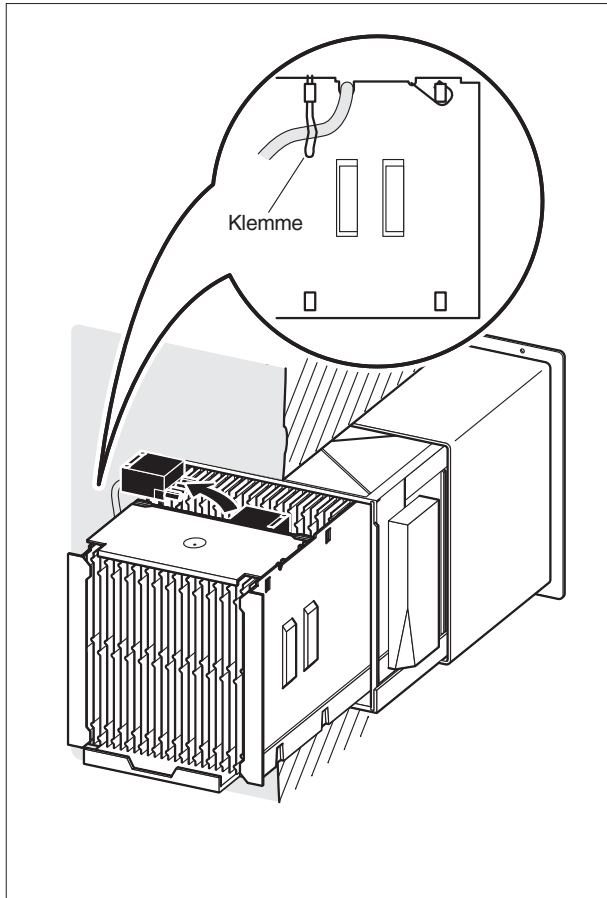

- ⇨ Ziehen Sie den Stecker vom Motorhalter ab und lösen Sie das Anschlusskabel an der linken Seite des Teleskopkanals aus der Klemme.

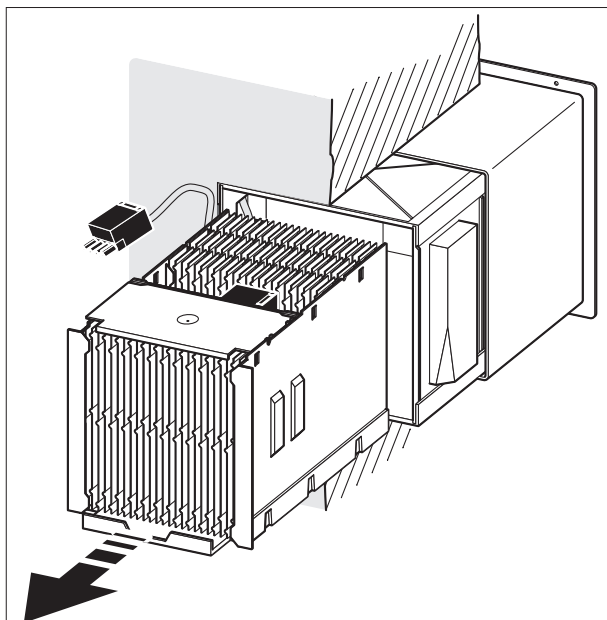

- ⇨ Entnehmen Sie den Einschub vollständig aus dem Teleskopkanal.

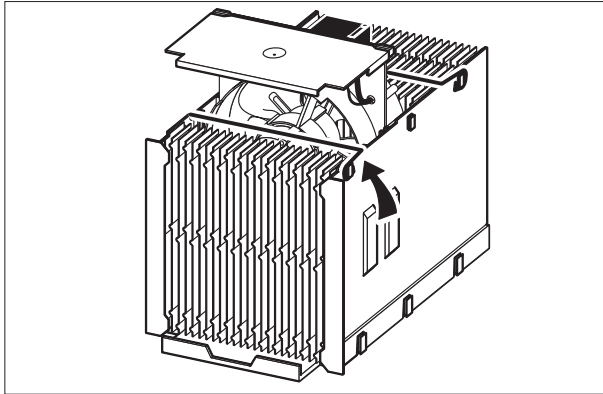
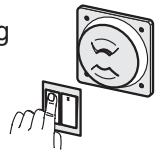

- ⇒ Heben Sie den Motor leicht an. Klappen Sie den vorderen Drahtbügel nach vorne um, der Motor lässt sich dann leichter herausheben.

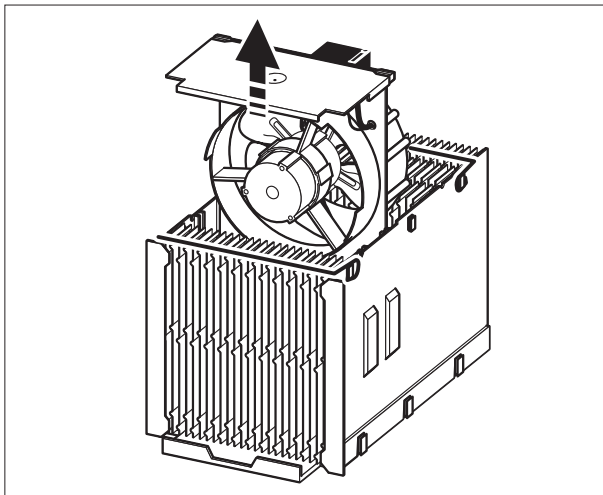

- ⇒ Entnehmen Sie den Motor.

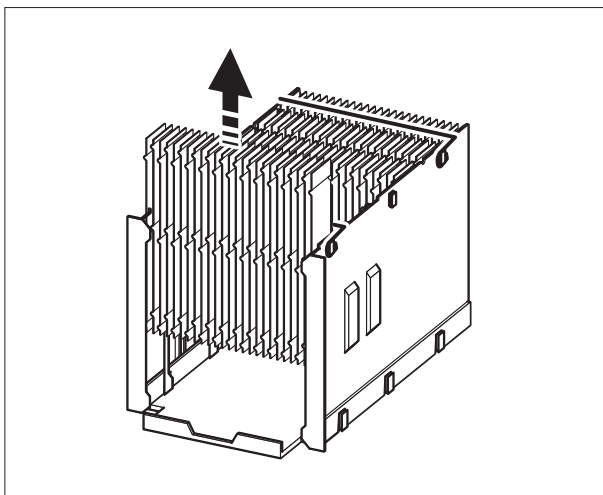

- ⇒ Entnehmen Sie das vorderste Wärmeaustauscherpaket.

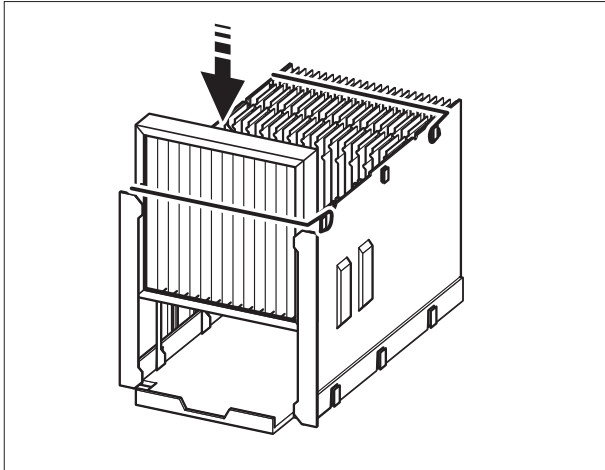

- ⇨ Schieben Sie den Pollenfilter anstelle des entnommenen Wärmeaustauscherpaketes ein.

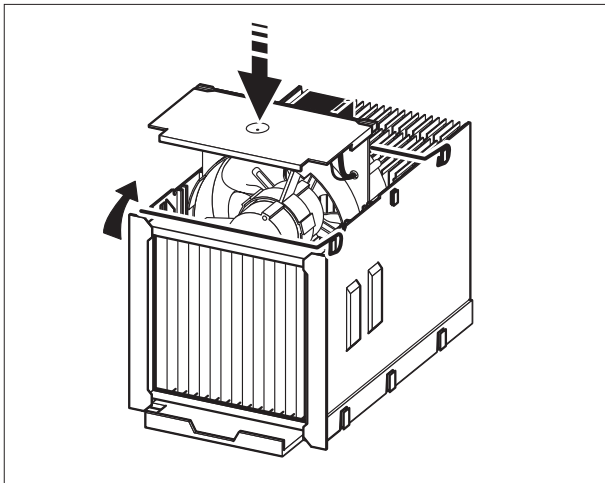

- ⇨ Setzen Sie den Motor bis etwa zur Hälfte ein.
- ⇨ Klappen Sie den vorderen Drahtbügel nach hinten.
- ⇨ Schieben Sie den Motor dann ganz ein.

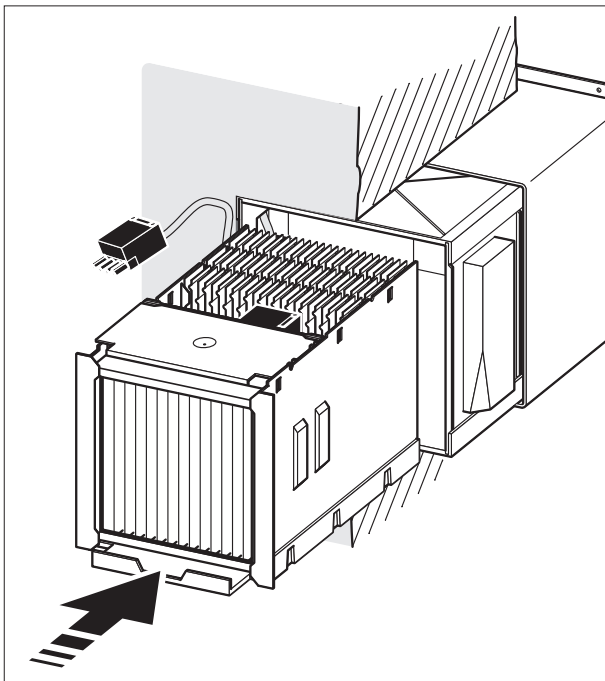

- ⇨ Nehmen Sie den kompletten Einschub und führen ihn bis zur Hälfte in den Teleskopkanal ein.

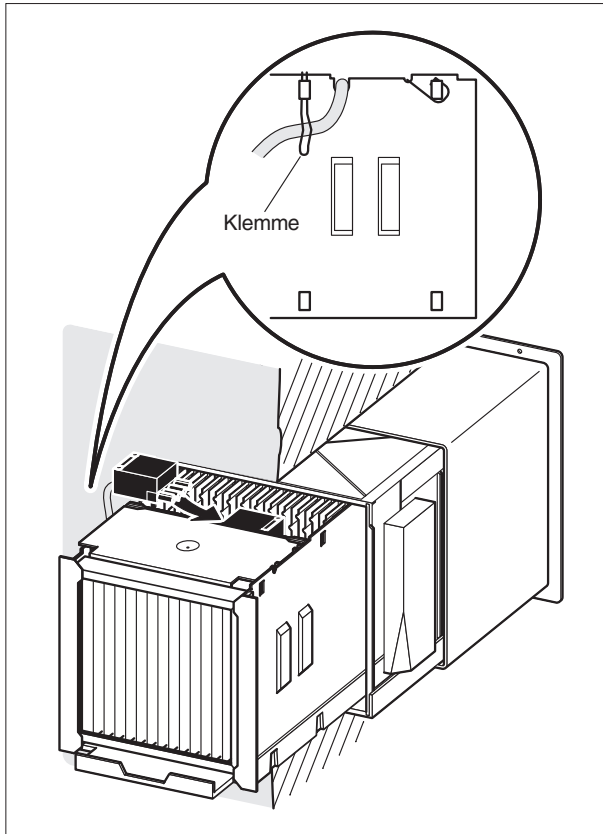
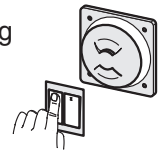

- ⇒ Befestigen Sie das flexible Motor-Anschlusskabel unter der Klemme an der linken Seite des Einschubs.



Kurzschlussgefahr!

Es besteht Kurzschlussgefahr, wenn das Kabel verklemmt oder eingequetscht wird.

- ⇒ Stecken Sie die Anschlussbuchse an den Elektrostecker des Motorhalters.

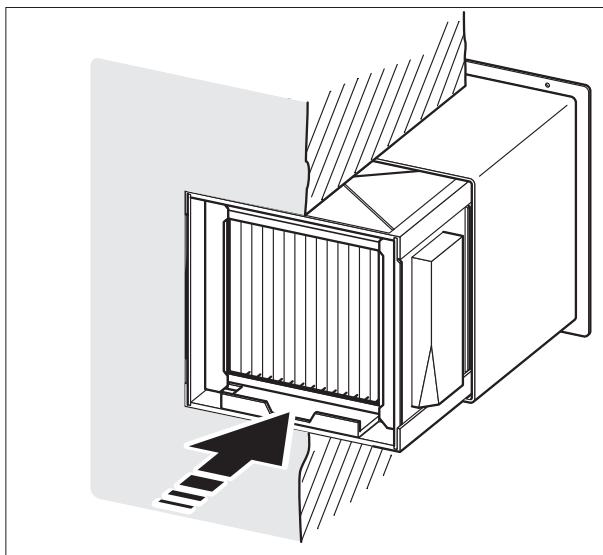

- ⇒ Schieben Sie den Einschub vollständig in den Teleskopkanal ein.

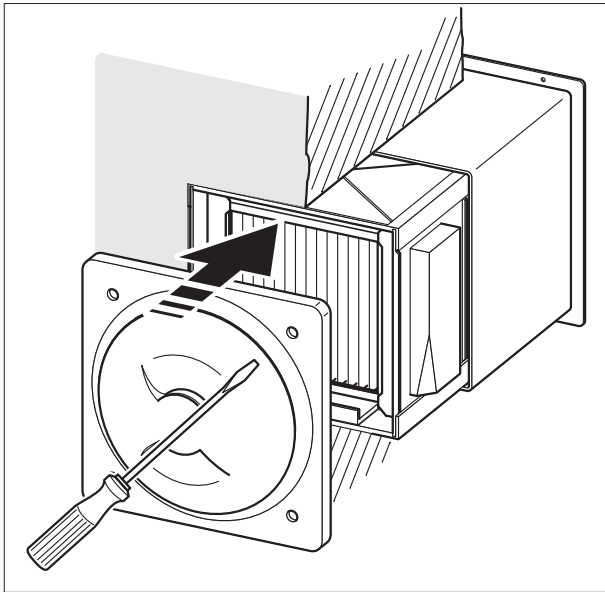

- ⇒ Setzen Sie den Innenverschluss ein und verschrauben Sie ihn vorsichtig



Achtung!

Drehen Sie die Schrauben lediglich handfest an.

- ⇒ Öffnen Sie den Innenverschluss durch Ziehen an der Griffmulde.
- ⇒ Schalten Sie die Steuerung des LTM THERMO-Lüfters wieder ein.